

# GRUNDOFENTÜREN VON BRUNNER



## GOT-Stahl 38/86/36-ZL

Stand 04.05.2012



**BRUNNER**<sup>®</sup>  
*heizen auf bayerisch.*

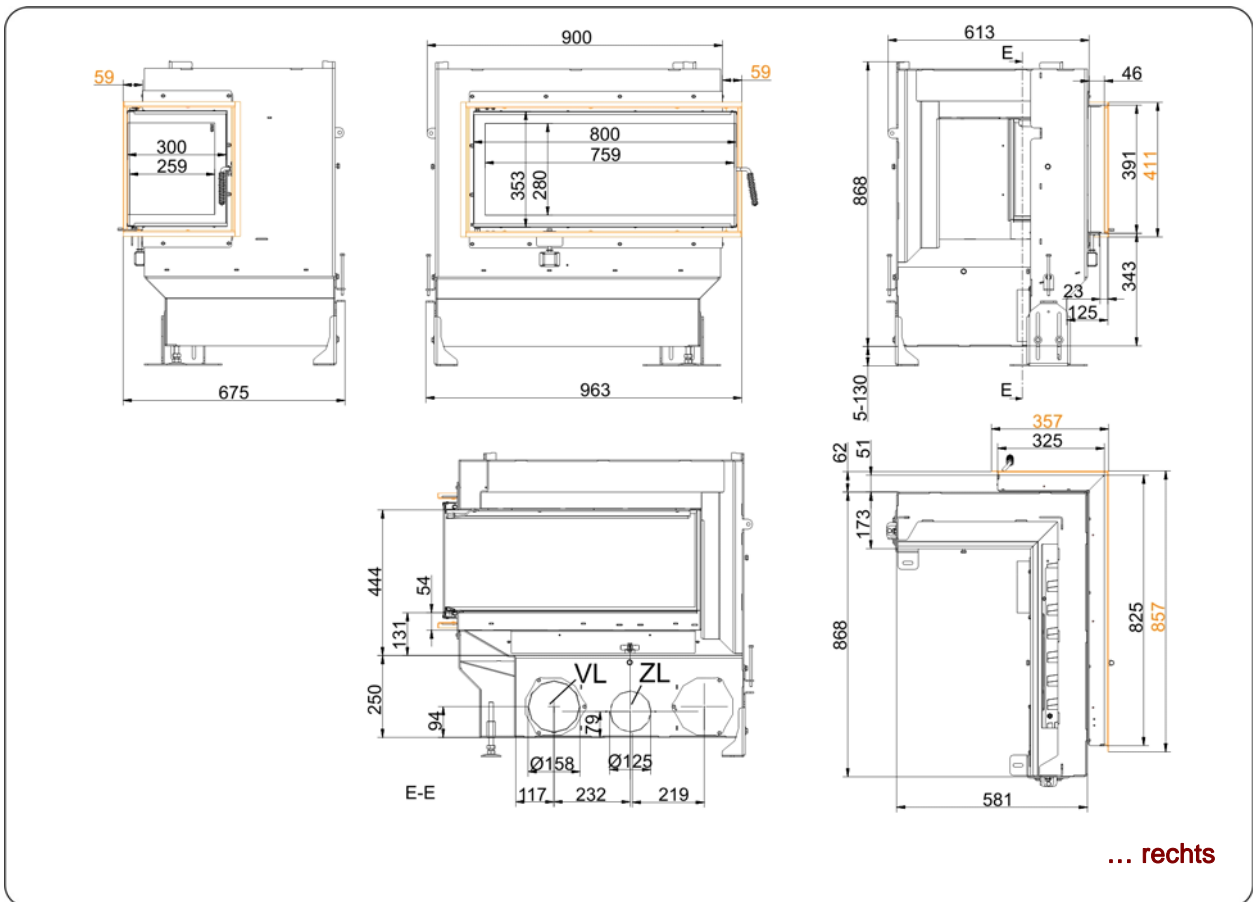
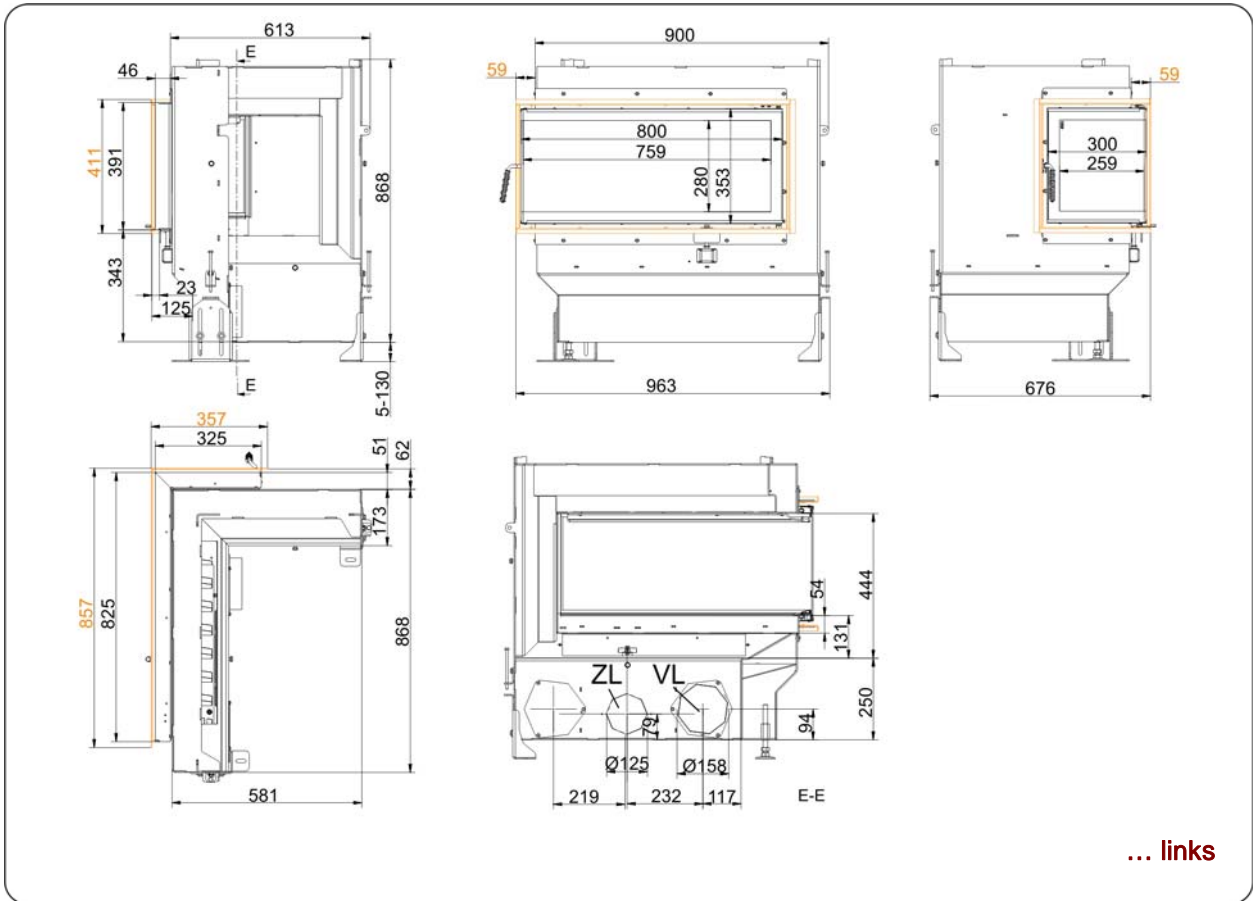

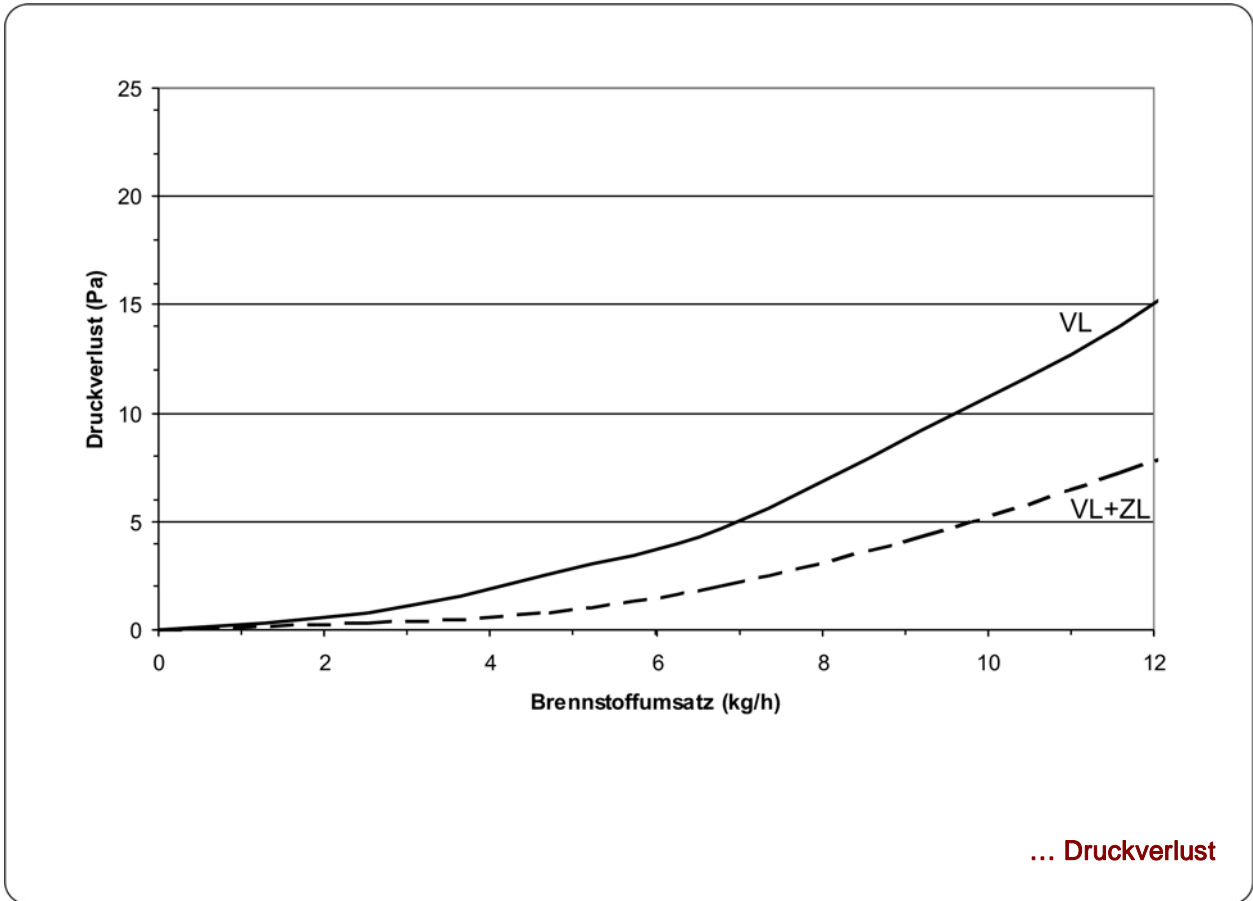

# Planung und Einbau

## GOT-Stahl 38/86/36-ZL

geeignet für Füllmenge bis	kg	5 - 7
max. Brennstoffumsatz	kg/h	5 - 6
Druckverlust <sup>1)</sup>	Pa	Diagramm
max. freier Querschnitt der Verbrennungsluftöffnung	cm <sup>2</sup>	400
Verbrennungsluftanschluß (VL) Ø	mm	2 x 160
Sekundärluftanschluß (ZL) Ø	mm	125
Gewicht	kg	113

1) Die Druckverluste der GOT hängen vom Brennstoffumsatz ab (vgl. Auslegungsdiagramm). Bei großen Füllmengen empfehlen wir Brennraumausführungen mit Sekundärlufteintritt (VL+ZL).

Ulrich Brunner GmbH  
Zellhuber Ring 17 -18  
D-84307 Eggenfelden  
Telefon: +49 / (0)87 21 / 7 71-0  
Telefax: +49 / (0)87 21 / 7 71-100  
info@brunner.de | www.brunner.de

The logo for Brunner, featuring the word "BRUNNER" in a bold, sans-serif font. The letters are filled with horizontal lines, creating a textured effect. A registered trademark symbol (®) is located at the top right of the word.

BRUNNER Produkte werden ausschließlich vom qualifizierten Fachbetrieb angeboten und verkauft.  
Technische und Sortiments-Änderungen sowie Irrtum vorbehalten. (03/13)